

LA NOUVELLE GÉNÉRATION



ENTRE DE BONNES MAINS DEPUIS 60 ANS

Nous vous présentons les **HBX** et les **HBE**, deux nouvelles séries de vans éblouissants.

Depuis 1958, les gens font confiance à nos remorques, il suffit de demander à un propriétaire – ils ne sont pas difficiles à trouver.

Comme il sied à la dernière addition à la prestigieuse série HB, les vans **HBX** et **HBE** s'appuient sur des décennies d'expertise et de connaissance de l'entreprise Ifor Williams tout en proposant un nouveau design qui les distinguent des autres modèles.

Le résultat reflète notre investissement dans de nouvelles technologies, des processus et des matériaux qui assurent que nos produits continuent de dépasser les attentes de nos clients.





HBX

HBX403

pour un cheval,
avec pont avant

HBX506

pour deux chevaux, avec
pont avant

HBX511

pour deux grands chevaux,
avec pont avant

HBX506 Casier Sellerie

pour deux chevaux, avec
sellerie intégrée, sans pont
avant

HBX511 Casier Sellerie

pour deux grands chevaux,
avec sellerie intégrée, sans
pont avant

Un auvent est disponible pour chaque modèle de la série HBX.

HBE

HBE506*

pour deux chevaux,
sans pont avant

HBE506* Casier Sellerie

pour deux chevaux, avec
sellerie intégrée, sans pont
avant

*2000 kg PTAC

Idéal pour être tracté par de nombreuses berlines familiales.

CONÇU POUR VOTRE CHEVAL

Nous présentons les vans **HBX**, une série de vans superbement conçue avec une coque entièrement en aluminium et un toit aérodynamique.

Le **HBX** innove grâce à ses nombreuses nouvelles fonctionnalités qui offrent un confort exceptionnel au cheval et une facilité d'utilisation au propriétaire du van. Les courbes et la conception unique du toit fusionnent harmonieusement pour offrir des lignes époustouflantes, et un look complété par la grande vitre avant élégante.

Tous ces éléments ensemble donnent au **HBX** une apparence très reconnaissable, unique et emblématique. Comme avec toutes nos remorques, une esthétique inoubliable n'est que le début de l'histoire.

Le châssis et la coque ont été conçus et fabriqués en tenant compte de l'importance du rapport résistance/poids élevé et de la robustesse, ce qui a eu comme résultat une construction sûre, forte et solide. Les nouvelles fonctionnalités incluent le pont arrière qui s'ouvre en pont classique ou en pont-porte à charnière latérale, des jantes en alliage d'aluminium classique argenté ou diamanté, un casier sellerie GRP en option et l'option innovante d'un auvent intégral au van.





HBX506 avec jantes en alliage diamantées 8 rayons

HBX403

Le **HBX403** est un van pour le transport d'un cheval, et propose une largeur de stalle plus importante par rapport aux deux vans **HBX 2 places**.

Cet espace supplémentaire peut être un réel avantage pour les chevaux qui voyagent mal ou qui aiment beaucoup d'espace pendant le transport.

La largeur totale plus étroite du van simple **HBX403** par rapport aux vans **HBX 2 places** le rend facile à tracter, et avec sa construction en aluminium, il peut être tracté en toute sécurité par de nombreux modèles de berlines.

Pour les propriétaires de vans qui recherchent une polyvalence supplémentaire, le pont-porte de série est idéal. Fonctionnant comme un pont lors du chargement des chevaux, le pont-porte peut également être ouvert en tant que porte à ouverture latérale permettant à un chariot élévateur de charger des objets lourds dans le van.



Le **HBX403** est disponible en

-  Rouge
-  Argent
-  Noir



HBX



HBX403

En rouge, avec pont
avant à gauche et
des jantes en alliage
diamantées 8 rayons

403

HBX506

En argent,
avec pont avant à droite,
des jantes en alliage
argentées 8 rayons
et troisième feu stop arrière

Le **HBX506** est
disponible en

 Rouge

 Argent

 Noir



HBX



506

HBX506

Le **HBX506** 2 places est idéal pour le transport de deux chevaux. Il est disponible en modèle pont avant ou casier sellerie. Il comporte, de série, une paire de vitres latérales, une grande vitre avant, des bat-flancs et des barres de potrail et de recul.

Pour les propriétaires de vans qui recherchent une polyvalence supplémentaire, le pont-porte de série est idéal. Fonctionnant comme un pont lors du chargement des chevaux, le pont-porte peut également être ouvert en tant que porte à ouverture latérale permettant à un chariot élévateur de charger des objets lourds dans le van.



HBX511

Le **HBX511** est un van 2 places qui est légèrement plus long et plus large que le **HBX506** et peut recevoir deux chevaux de tailles plus grandes.

Comme le **HBX506**, ce van est disponible avec un pont avant ou un casier sellerie. Le **HBX511** comporte également, de série, une paire de vitres latérales, une grande vitre avant, des bat-flancs et des barres de poitrail et recul.

Pour les propriétaires de vans qui recherchent une polyvalence supplémentaire, le pont-porte de série est idéal. Fonctionnant comme un pont lors du chargement des chevaux, le pont-porte peut également être ouvert en tant que porte à ouverture latérale permettant à un chariot élévateur de charger des objets lourds dans le van.



HBX

Le **HBX511** est disponible en:

- Rouge
- Argent
- Noir

HBX511

Noir, avec pont avant à gauche et jantes en alliage diamantées 8 rayons





HBE506 avec jantes en alliage 8 rayons, troisième feu stop et bat-flancs et parois capitonnés



CONÇU POUR VOTRE CHEVAL

Le **HBE** est un ajout bienvenu et beaucoup demandé dans notre famille de vans. Ce nouveau modèle a un toit en GRP avec une moulure plus profonde et un style épuré. Sans pont avant, il a été conçu pour offrir un rapport résistance / poids élevé.

Cette conception plaira à nos clients plus soucieux des coûts et aussi aux clients avec des véhicules tracteurs plus légers avec son PTAC de 2000 kg.

Le pedigree pratique du **HBE** maintient une construction sûre, robuste et solide et peut être complété avec un casier sellerie en option.

Comme le **HBX**, le style élégant du **HBE** conserve le célèbre ADN IWT et enrichit notre gamme de vans à chevaux. Le pont arrière combiné (pont et pont-porte) est fourni avec le système de charnière latérale de série.

Ce van peut être commandé avec des jantes en alliage et de nombreux autres accessoires en option.

HBE506

Le HBE506 sans casier sellerie – le van le plus léger et le plus abordable dans notre gamme de vans 2 places en parois aluminium. Il n'a ni casier sellerie ni pont avant, et est équipé d'une porte de visite.

Le HBE506 avec casier sellerie – le casier sellerie, disponible en option, se situe à l'avant à gauche du van. Il est spacieux et bien équipé pour le rangement de vos selles, vos cravaches et autres accessoires. La porte du casier sellerie peut être verrouillée pour la sécurité de vos affaires.

Pour les propriétaires de vans qui recherchent une polyvalence supplémentaire, le pont-porte de série est idéal. Fonctionnant comme un pont lors du chargement des chevaux, le pont-porte peut également être ouvert en tant que porte à ouverture latérale permettant à un chariot élévateur de charger des objets lourds dans le van.

Le **HBE506** est disponible en

■ Argent

■ Noir



HBE



HBE506

noir
avec casier sellerie

506

ROBUSTE, CONFORTABLE ET FIABLE

Chaque van dans la série **HBX** et **HBE** a été conçu et fabriqué en mettant à la pointe les considérations du poids et de la robustesse, tout en proposant une construction forte et solide. Le châssis est d'une construction en acier soudé, galvanisé à chaud pour une vie longue et sans problèmes alors que la coque bénéficie des six piliers en aluminium avec des extrusions horizontales sur toute la longueur du van. Un élément clé de la sécurité du tractage et de la manutention d'un van est le système de suspension. Les séries **HBX** et **HBE** utilisent la suspension lfor Williams à ressorts à lames paraboliques. Les superbes caractéristiques de suspension de ce système à ressort à lames parabolique offre un voyage confortable à votre cheval ce qui a été clairement reconnu lors des essais indépendants effectués en Allemagne.

L'OPTION CASIER SELLERIE

HBX

HBE

Le casier sellerie offre un espace utile pour tous vos équipements et peut être sélectionné au lieu du pont avant sur le **HBX** ou comme option sur le **HBE**.

Il est construit à l'avant du van et est accessible de l'extérieur par une porte d'accès. Le casier sellerie est disponible uniquement sur le côté gauche. Il n'est pas disponible sur le **HBX403**.

Le casier sellerie comprend:

- un double porte-selle réglable en hauteur
- un porte-cravaches
- deux étagères
- des crochets de bride
- un espace pour les selles de taille 80x60cm
- un éclairage intérieur



PONT ET PORTE COMBINÉ - HBX & HBE

Pour les propriétaires de vans qui recherchent une polyvalence supplémentaire, le pont-porte de série est idéal. Fonctionnant comme un pont lors du chargement des chevaux, le pont-porte peut également être ouvert en tant que porte à ouverture latérale permettant à un chariot élévateur de charger des objets lourds dans le van *. En enlevant les bat-flancs, la zone de chargement peut être encore augmentée.

* Lorsque vous utilisez le van pour transporter des charges (autre que des chevaux), vous devez vous assurer que la charge est répartie uniformément sur les essieux.



Sentir la différence

Les ponts du **HBX** et **HBE**, bien que fabriqués en aluminium, continuent d'avoir la sensation solide et le poids rassurant qui caractérisent la qualité de la construction de toutes nos remorques. Cependant, vous constaterez que les ponts sont faciles à lever grâce aux vérins à gaz.

LES OPTIONS DE PONT AVANT - HBX



Pont avant à gauche



Pont avant à droite



Lors de la commande de votre van **HBX**, vous avez le choix entre un pont avant à gauche ou un pont avant à droite.

La porte de visite est installée du côté opposé. Le pont avant n'est pas disponible si le casier sellerie est sélectionné comme option.

Le **HBE** n'est pas disponible avec un pont avant.

CARACTÉRISTIQUES HBX & HBE



Panneau avant et vitre avant

La série **HBX** comprend un panneau avant qui est fabriqué en aluminium pour offrir plus de résistance. La grande vitre avant avec grille en acier pour la sécurité, donne à votre cheval une vue claire de la route ainsi que de maintenir un intérieur lumineux du van.



Anneau pour filet à foin (HBX & HBE) et Rail coulissant avec anneau pour filet à foin (HBX uniquement)

Un anneau pour filet à foin est de série sur les modèles **HBX** et **HBE**. Sur les modèles **HBX**, l'anneau a l'avantage supplémentaire d'être réglable le long d'un rail coulissant.



Portes supérieures à l'avant sur les deux côtés**

L'ouverture des portes au-dessus du pont avant et de la porte de visite fournit une ventilation supplémentaire lorsque le van est garé. Disponible uniquement au-dessus du point avant auparavant, cette fonctionnalité permet également un accès facile pour vérifier votre cheval. Les portes supérieures sont transparentes et peuvent être ouvertes comme vitres par un mécanisme à ressort ce qui augmente la lumière naturelle et donne une ventilation supplémentaire pendant le trajet. Pour plus de sécurité, un cadre de grille en acier galvanisé est monté à l'intérieur sur les portes et les vitres du haut.

**Les portes supérieures ne doivent jamais être laissées complètement ouvertes lorsque vous voyagez.



Portes supérieures arrière

Les portes à l'arrière du van peuvent être laissées ouvertes ou fermées et offrent à votre cheval un flux d'air largement suffisant lors des voyages prolongés et également une sécurité supplémentaire lorsque le van est garé.



Rail pour auvent

Le rail se fonde parfaitement dans la section de toit, le rail permet d'attacher facilement un auvent au van.

CARACTÉRISTIQUES HBE



Toit monobloc

Le toit élégant offre des lignes aérodynamiques lisses, tandis que sa conception monobloc est sans joints. La série **HBE** possède un panneau avant fabriqué en aluminium pour fournir plus de résistance.



Marche à l'arrière

Un ajout pratique au van **HBE**, cette marche peut prendre le poids d'une personne et est positionnée pour aider l'accès à la bâche arrière à filet intégré. La marche est utile en vous permettant de surveiller votre cheval à travers l'ouverture en haut.



Deux vitres transparentes à l'avant du van

Les vitres ont un mécanisme d'ouverture pour augmenter la luminosité et la ventilation du van lors de vos déplacements.



Bâche arrière à filet intégré

Légère et facile à utiliser, la bâche offre de l'intimité ainsi qu'un abri contre les éléments météorologiques. Facilement réglable, elle peut être fermée partiellement ou complètement.

OPTIONS TOUCHES DE FINITION

Vous pouvez ajouter quelques touches finales à votre van avec notre large gamme d'accessoires supplémentaires, dont un grand nombre est exclusif à Ifor Williams. Que ce soit un coffre à selles ou une caméra de surveillance, nos options accessoires font partie des ajouts parfaits à votre van.



HBE506 avec jantes en alliage 8 rayons



XE

6-rayons argenté



XE

8-rayons argenté



XE

8-rayons diamanté

Jantes en alliage

Pour donner plus d'impact à votre van, vous pouvez rajouter un jeu de jantes en alliage (4 par van) avec des centres portants des logos Ifor Williams Trailers. Vous avez le choix entre de trois styles de jantes : Argenté - 6 rayons, Argenté - 8 rayons, Diamanté - 8 rayons.



XE



XE



XE

Enjoliveurs

Vous pouvez ajouter un jeu d'enjoliveurs (4 par van) à notre roues en acier de série (le design peut varier de l'enjoliveur dans la photo)

Roue jockey automatique

Appréciée en Europe, la roue jockey automatique enlève la nécessité de serrer et desserrer la roue jockey. L'opération se fait en tournant la poignée pour lever ou baisser la roue sans besoin de régler la hauteur.

Housse pour van

Pour protéger votre van des éléments. Cette housse est imperméable et d'un matériel respirant.



XE



XE



XE

Capitonnage sur bat-flanc et parois

Vous pouvez ajouter des capitons aux bat-flancs et aux parois de votre van pour plus de confort pour votre cheval.

Grille de séparation de tête

La grille est facilement montée et peut se clipser à l'intérieur du panneau avant et au bat-flanc.

Béquilles stabilisatrices

A considérer si votre cheval a besoin d'une surface stable pour être chargé. Ce soutien supplémentaire peut rassurer des chevaux anxieux.

**X E**

Troisième feu stop en hauteur

Monté sur la partie arrière du toit, ce feu de freinage optionnel offre un avertissement supplémentaire que le véhicule tracteur et le van freinent.

**E**

Aération de toit

Aérateur pour une circulation d'air et la luminosité (Standard sur le **HBX**)

**X E**

Filet de rangement

Idéal pour ranger les manuels et d'autres petits articles. Le filet est monté à l'avant au nez du van.

**X E**

Trailer Aid™

L'essayer, c'est l'adopter ! Sert à changer une roue dégonflée ou crevée, remplace le cric et économise du temps et des efforts.

**X E**

Nouveau 2019! Caméra de surveillance sans fil

Le système de caméra sans fil transmet des images en direct en couleur de l'intérieur du van au véhicule tracteur. Grâce à l'alimentation par l'éclairage du van, les passagers peuvent surveiller le cheval pendant le trajet. La caméra est livrée en vrac, et nécessite un montage.

**X E**

13 to 7 pin plug adaptor

Toutes les remorques freinées IWT sont équipées de série d'une prise d'attelage électrique à 13 broches. Ceci est pour conformer aux règlements ECWVTA pour le fonctionnement des feux de marché arrière. Si votre véhicule ne possède que la prise à 7 broches, un adaptateur peut être acheté pour convertir les 13 broches à 7 broches.

**X E**

Coffre à selles sur roues

Se loge à l'avant au nez du van, et peut être tiré le long du pont avant. Le coffre convient pour les selles d'usage général jusqu'à 46cm. Nous vous conseillons de vérifier si vos selles peuvent être rangées avant l'achat de ce coffre. Disponible en couleur argent seulement.

**X E**

Sellerie intégrée à la porte

Fixée à la porte de visite, cette solution de rangement permet de ranger deux selles et divers autres articles. La sellerie convient pour les selles d'usage général jusqu'à 43cm. Nous vous conseillons de vérifier si vos selles peuvent être rangées avant l'achat de cette sellerie. Disponible en couleur crème seulement.

**X E**

Barres de poitrail/recul rembourrées

Des barres de poitrail et de recul rembourrées sont disponibles en option pour offrir un confort supplémentaire à votre cheval.

**X E**

Barres longues (pleine largeur) de poitrail/

recul Ces barres sont proposées en option pour les chevaux qui préfèrent voyager seul dans une stalle plus large et sans bat-flancs. Nous proposons seulement des barres longues sans rembourrage.

**X**

Bandes occultantes pour vitre avant et vitres

latérales Il y a 8 bandes pour la vitre avant et 9 pour chaque vitre latérale. Elles peuvent être appliquées pour convenir au propriétaire et aux besoins du cheval. Plus de bandes appliquées, moins la luminosité dans le van. Non disponible pour montage en usine.

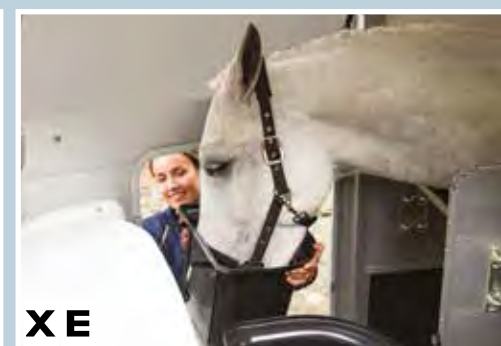
**X E**

Mangeoires

Ceux-ci se fixent avec des crochets à l'extérieur du casier sellerie à l'intérieur du van. Ils sont uniquement à utiliser lorsque le van est garé. Cet accessoire ne peut être utilisé que si l'option casier sellerie a été spécifiée.

HBX SPÉCIFICATIONS



Choisir parmi trois options de couleur, toutes avec la couleur coordonnée du panneau avant et du toit. Les couleurs ont été sélectionnées pour correspondre aux couleurs des véhicules tracteurs populaires.

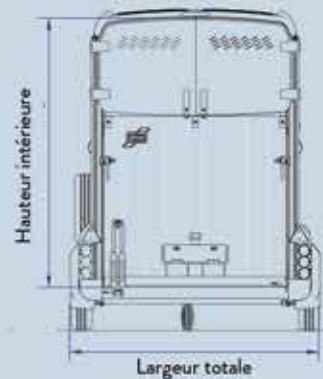
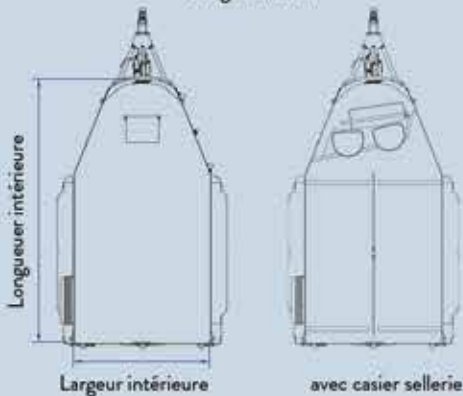
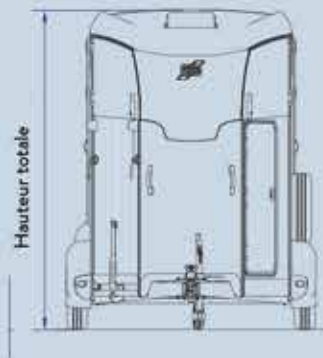
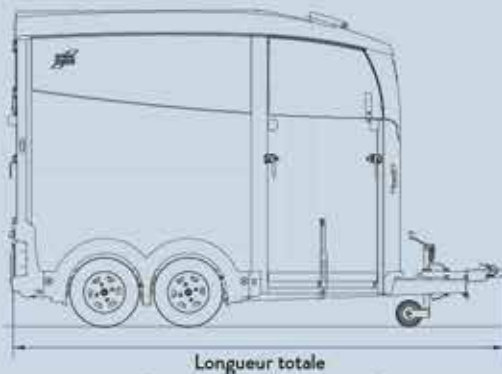

	HBX403	HBX506	HBX511
Pneus	165R13C	165R13C	165R13C
PTAC	1600kg	2600kg	2700kg
Poids à vide	720kg	860kg	945kg
Poids à vide modèle casier sellerie	-	860kg	940kg
Hauteur totale	2.72m	2.74m	2.75m
Largeur totale	1.77m	2.14m	2.27m
Longueur totale	4.27m	4.30m	4.67m
Hauteur intérieure	2.26m	2.29m	2.29m
Largeur intérieure	1.30m	1.67m	1.79m
Longueur intérieure	3.19m	3.26m	3.63m
Largeur de stalle	1.30m	0.83m	0.89m
Longueur de stalle min/max	1.43/1.83m	1.43/1.83m	1.65/2.04m
Hauteur barres de poitrail	0.95/1.27m	0.95/1.27m	0.95/1.27m

HBE SPÉCIFICATIONS

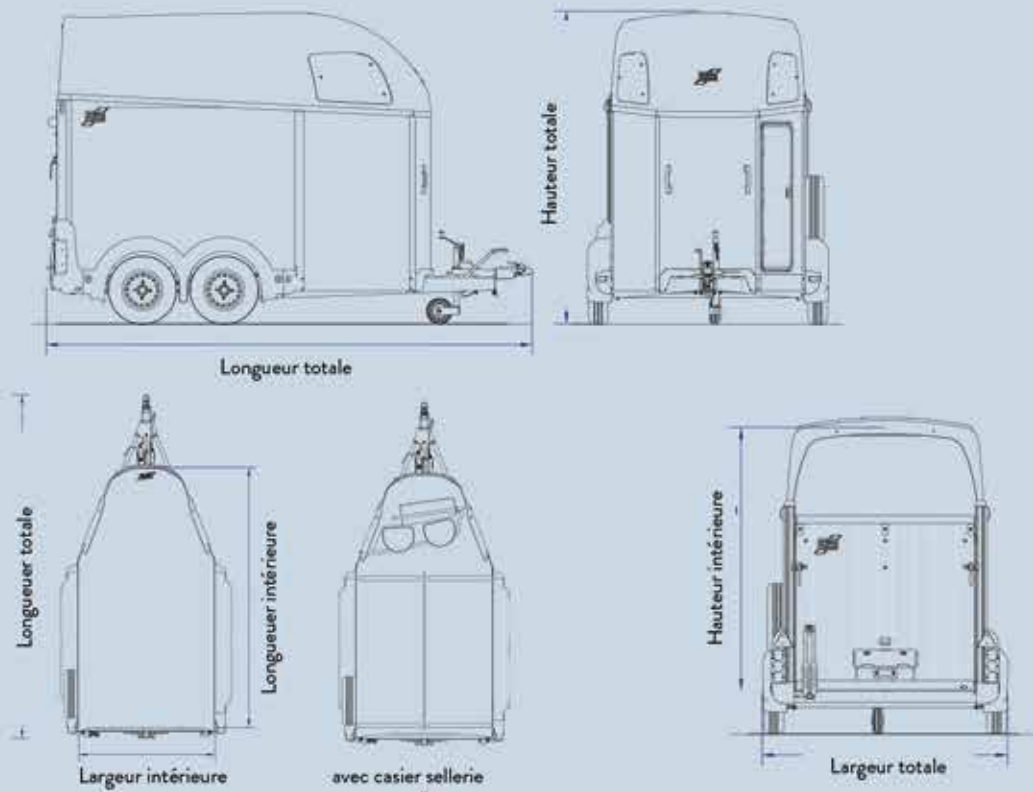

Choisir parmi deux options de couleur, toutes avec la couleur coordonnée du panneau avant et du toit. Les couleurs ont été sélectionnées pour correspondre aux couleurs des véhicules tracteurs populaires.

	HBE506
Pneus	165R13C
PTAC	2000kg
Poids à vide	775kg
Poids à vide modèle casier sellerie	800kg
Hauteur totale	2.75m
Largeur totale	2.14m
Longueur totale	4.30m
Hauteur intérieure	2.29m
Largeur intérieure	1.67m
Longueur intérieure	3.26m
Largeur de stalle	0.82m
Longueur de stalle min/max	1.43/1.83m
Hauteur barres de poitrail	0.95/1.27m

HBX AUVENT

Spécialement conçu pour Ifor Williams, l'auvent fait sur mesure peut être facilement installé sur votre van à chevaux **HBX**, ce qui en fait une alternative pratique et économique au séjour dans des hôtels quand vous êtes en déplacement. Il fournit également un abri temporaire contre les éléments lors d'événements et de concours.

L'auvent est disponible pour les trois modèles **HBX**. Il se fixe sur le côté de la remorque par le rail d'auvent (de série sur tous les modèles **HBX**) et est équipé d'une section de jupe interne pour réduire les courants d'air entrant dans l'auvent de la partie en dessous la remorque. En l'absence d'un arceau, l'auvent se compose de tubes gonflables, qui peuvent être gonflés manuellement à l'aide de la pompe à main fournie ou à l'aide d'une pompe électrique, non fournie.

L'auvent est facile à monter et à démonter et se transporte facilement dans son propre sac de rangement.*

DIMENSIONS

L'auvent est disponible en deux tailles, une pour le **HBX511** et l'autre pour les modèles **HBX506** et **HBX403**. Ils peuvent être commandés pour un montage sur le côté gauche ou sur le côté droit du van. Nous recommandons de choisir un auvent pour un montage du même côté que la porte de visite pour pouvoir accéder au van. Pour un montage du côté du pont avant, le pont doit rester fermé et ne pas être ouvert. Les images ci-dessous montrent un montage du côté gauche.

HBX511

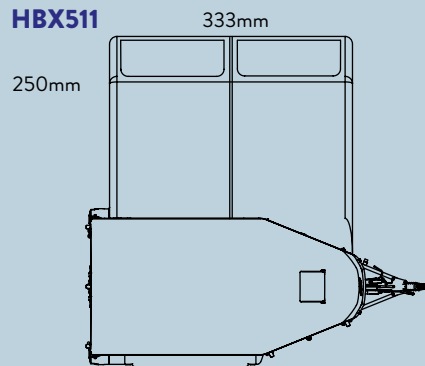

HBX506

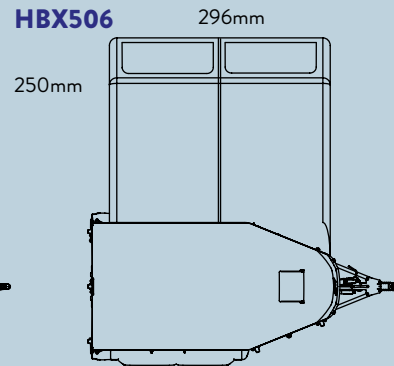

HBX403

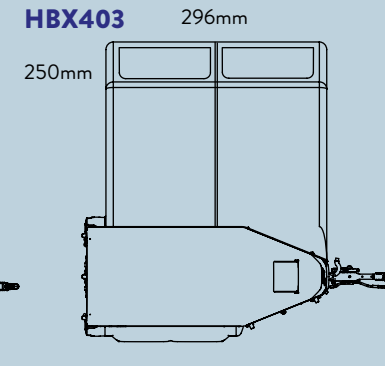

ACCESSOIRES



Kit Panneaux en maille

Idéal par temps chaud pour fournir de l'ombre et pour empêcher les insectes de pénétrer, tout en permettant à l'air de passer. Les panneaux peuvent être zippés à l'avant de l'auvent et s'installent derrière les panneaux avant, et peuvent rester en place (quand l'auvent est fermé).

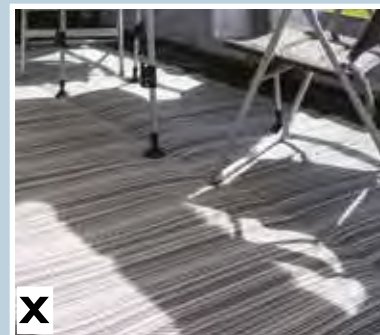

Tapis coussiné

Le tissu coussiné respirant est conçu pour fournir une couverture de sol intérieure confortable. Le tissu empêche les insectes et les vers de pénétrer dans votre auvent, mais en étant respirant, il minimise les dommages causés à l'herbe sous-jacente. Le tapis est fourni avec un sac de rangement.

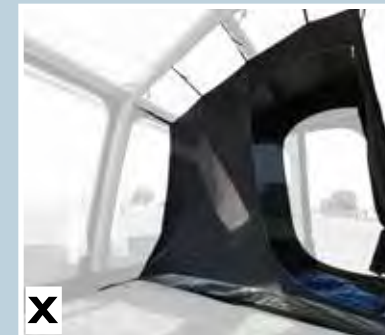

Tente Intérieure

Fabriquée en polyester respirant, et incorporant un grand panneau en maille pour une ventilation supplémentaire et un tapis de sol intégré, la tente intérieure offre un espace de couchage pour deux personnes dans l'auvent. La tente intérieure est facilement fixée et retirée de l'auvent au moyen de bouton de fixations. La tente intérieure est adaptée aux deux tailles de l'auvent **HBX**.

*Il faut un escabeau pour fixer l'auvent au rail de l'auvent. Un escabeau n'est pas fourni.

ENTRETIEN

Nous vous recommandons de faire entretenir votre van dans un atelier de mécanique spécialisé en remorques pour vous assurer qu'il soit toujours maintenu dans le meilleur état possible. Tous les distributeurs Ifor Williams fournissent ce service et pourront vous conseiller sur les fréquences d'entretien recommandées. Nettoyer toujours l'intérieur et l'extérieur de votre van après usage, en insistant particulièrement sur l'extérieur et le châssis durant l'hiver, car le sel déposé sur les routes corrode la galvanisation.

CARACTÉRISTIQUES

	HBX403 PONT AVANT	HBX506 PONT AVANT	HBX506 CASIER SELLERIE	HBX511 PONT AVANT	HBX511 CASIER SELLERIE	HBE506	HBE506 CASIER SELLERIE
Vans : équipement de série /options	Pont avant	STD	STD	N/A	STD	N/A	N/A
	Système Pont-Porte arrière	STD	STD	STD	STD	STD	STD
	Plancher en aluminium	STD	STD	STD	STD	STD	STD
	Planches latérales et rampe(s) en aluminium	STD	STD	STD	STD	STD	STD
	Attelage en fonte	N/A	STD	STD	STD	STD	STD
	Attelage en acier embouti (dispositif d'inertie)	STD	N/A	N/A	N/A	N/A	N/A
	Châssis en acier galvanisé et suspension à ressorts paraboliques	STD	STD	STD	STD	STD	STD
	Éclairage intérieur LED	STD	STD	STD	STD	STD	STD
	Tapis de sol en caoutchouc de 12 mm amovible	STD	STD	STD	STD	STD	STD
	Fenêtre avant fixe avec grille de protection	STD	STD	STD	STD	STD	N/A
	Vitres latérales ouvrantes avec grilles de protection	STD	STD	STD	STD	STD	STD
	Aérateur de toit	STD	STD	STD	STD	STD	OPTION
	Support de plaque d'immatriculation	STD	STD	STD	STD	STD	STD
	Rail pour l'auvent	STD	STD	STD	STD	STD	N/A
	Portes supérieures à l'avant sur les deux côtés	STD	STD	STD	STD	STD	N/A
	Porte de visite verrouillable	STD	STD	STD	STD	STD	STD
	Bâche arrière à filet intégré	N/A	N/A	N/A	N/A	N/A	STD
Volets au-dessus du pont arrière	STD	STD	STD	STD	STD	N/A	
Système anti-panique	STD	STD	STD	STD	STD	STD	
Kit anneau pour rail (filet à foin) (la paire)	OPTION	OPTION	OPTION	OPTION	OPTION	N/A	
Options intérieures	Barres longues de poitrail/recul (la paire)	STD	OPTION	OPTION	OPTION	OPTION	OPTION
	Barres de poitrail/recul rembourrées (4)	N/A	OPTION	OPTION	OPTION	OPTION	OPTION
	Parois et bat-flanc capitonnés	OPTION	OPTION	OPTION	OPTION	OPTION	OPTION
	Grille de séparation de tête	N/A	OPTION	OPTION	OPTION	OPTION	OPTION
	Filet de rangement	N/A	OPTION	OPTION	OPTION	OPTION	OPTION
	Kit béquilles	OPTION	OPTION	OPTION	OPTION	OPTION	OPTION
Casier sellerie/ Coffre à selles	Casier sellerie	N/A	N/A	STD	N/A	STD	N/A
	Deux mangoires à accrocher	N/A	N/A	OPTION	N/A	OPTION	N/A
	Coffre à selles sur roues	N/A	OPTION	N/A	OPTION	N/A	OPTION
	Éclairage intérieur pour casier sellerie	N/A	N/A	STD	N/A	STD	N/A
	Sellerie sur la porte de visite	OPTION	OPTION	N/A	OPTION	N/A	OPTION
Options de roues	Roue de secours avec housse	STD	STD	STD	STD	STD	STD
	Enjoliveurs de roues (jeu de 4)	OPTION	OPTION	OPTION	OPTION	OPTION	OPTION
	Kit jantes en alliage argentées 6 rayons (4)	OPTION	OPTION	OPTION	OPTION	OPTION	OPTION
	Kit jantes en alliage argentées 8 rayons (4)	OPTION	OPTION	OPTION	OPTION	OPTION	OPTION
	Kit jantes en alliage diamantées 8 rayons (4)	OPTION	OPTION	OPTION	OPTION	OPTION	OPTION
	Jeu d'écrous antivol (4, pour jantes alu)	OPTION	OPTION	OPTION	OPTION	OPTION	OPTION
	Cales de roues (paire)	OPTION	OPTION	OPTION	OPTION	OPTION	OPTION
Support de roue de secours verrouillable	OPTION	OPTION	OPTION	OPTION	OPTION	OPTION	
Touches de finition	Caméra (fournie en vrac, doit être monté)	OPTION	OPTION	OPTION	OPTION	OPTION	OPTION
	Housse pour van (bleu)	OPTION	OPTION	OPTION	OPTION	OPTION	OPTION
	Adapteur 13/7 broches (13 broches de série)	OPTION	OPTION	OPTION	OPTION	OPTION	OPTION
	Antivol de tête de l'attelage	OPTION	OPTION	OPTION	OPTION	OPTION	OPTION
	Trailer Aid	OPTION	OPTION	OPTION	OPTION	OPTION	OPTION
	Troisième feu stop arrière	OPTION	OPTION	OPTION	OPTION	OPTION	OPTION
Bandes occultantes pour vitres	OPTION	OPTION	OPTION	OPTION	OPTION	N/A	





HBE506 avec jantes en alliage 8 rayons, troisième feu stop et bat-flancs et parois capitonnés



Ifor Williams France
info@ifor-williams.fr
www.ifor-williams.fr

Ifor Williams Benelux
info@iforwilliams.net
www.iforwilliams.net

Ifor Williams Suisse
info@iforwilliams.ch
www.iforwilliams.ch



AUSSI DISPONIBLE CHEZ IFOR WILLIAMS TRAILERS



Série HB

voir brochure spécifique



Eventa

voir brochure spécifique



Vans 3à4 places

voir brochure spécifique

La conception des produits, les descriptions, les couleurs, les caractéristiques techniques etc. sont donnés à titre indicatif et peuvent varier à tout moment sans avis préalable. Comme nous nous efforçons constamment d'améliorer nos produits, il se produit de temps en temps des changements dans notre gamme ou sur certains modèles. Merci de vous assurer que les informations et caractéristiques techniques décrites dans cette brochure sont encore valables au moment où vous passez votre commande.

Nos concessionnaires possèdent une connaissance approfondie de nos produits et seront heureux de vous aider à choisir votre remorque.

© Ifor Williams Trailers Ltd 2019.

Tous droits réservés.

Aucune partie de cette publication ne doit être reproduite sous quelque forme ou moyen que ce soit sans l'accord écrit préalable d'Ifor Williams